

MA mixer amplificati, 3 potenze

MA5060BT 60W
 MA5120BT 120W
 MA5240BT 240W

Standard Compatto



MA5060BT

Dimensioni 300x88x275 mm (LxHxP)



MA5120BT

Standard RACK



MA5240BT

Dimensioni 488x88x405 mm (LxHxP)

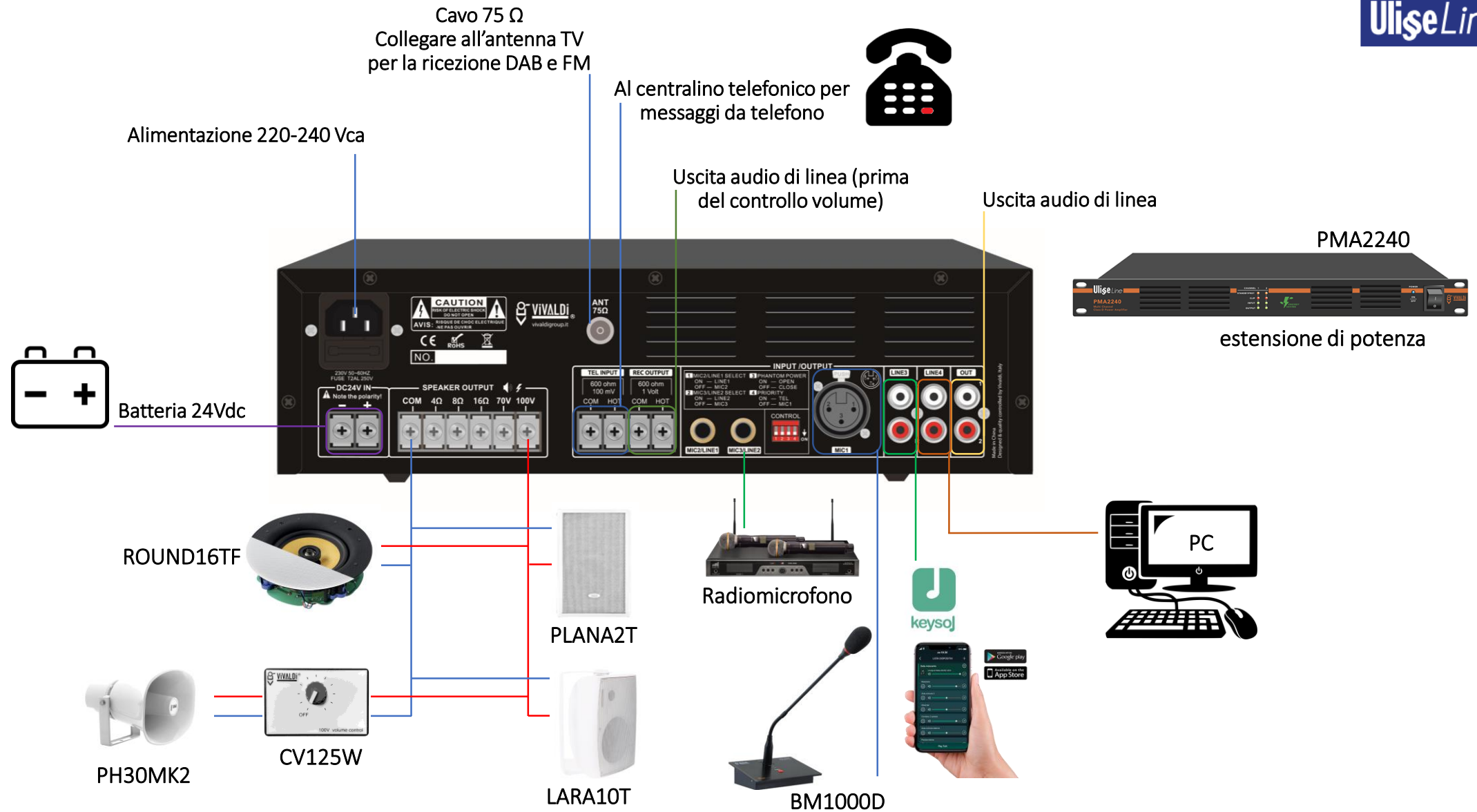

Note: la somma delle potenze nominali degli altoparlanti 100V collegati all'amplificatore non deve mai superare la potenza dello stesso

- 1 2** commutazione ingressi 1-2 da linea a microfono
- 3** attivazione alimentazione phantom
- 4** priority (commutazione della priorità da ingressi TEL a MIC1)

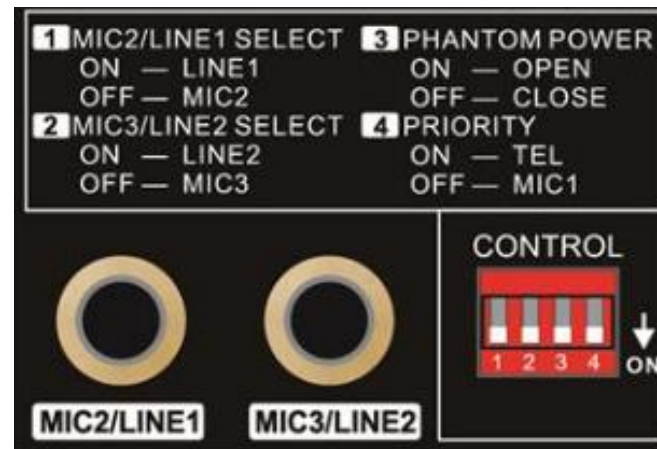

MZ mixer amplificati multizona, 4 potenze

MZ6120BT 60W
 MZ6240BT 240W
 MZ6350BT 350W
 MZ6500BT 500W

regolazioni volumi indipendenti sulle 6 zone
 messaggi generali, selettivi o gruppi di zone tramite BM6



Applicazione in luogo di culto

Alimentazione 220-240 Vca

Cavo 75 Ω
Collegare all'antenna TV
per la ricezione DAB e FM

U891R
Microfono altare

BM5000 + PLS65



Batteria 24Vdc

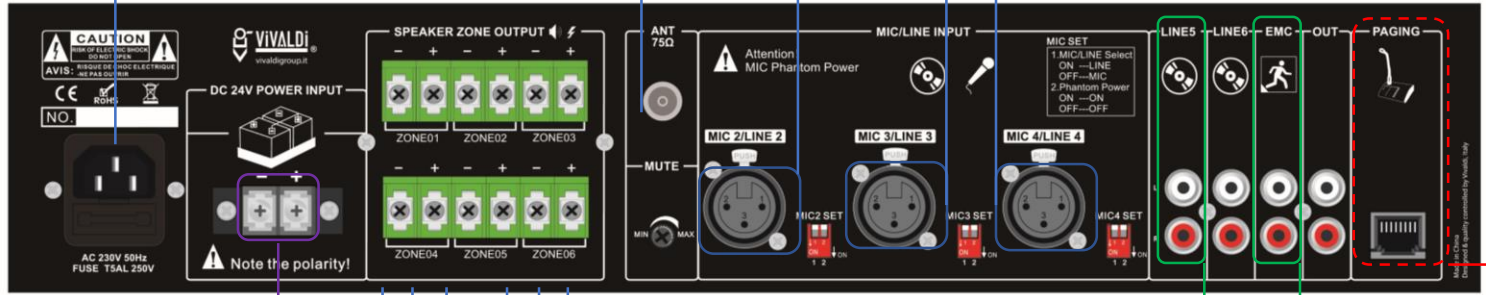

BM6
messaggi generali,
selettivi o gruppi di zone

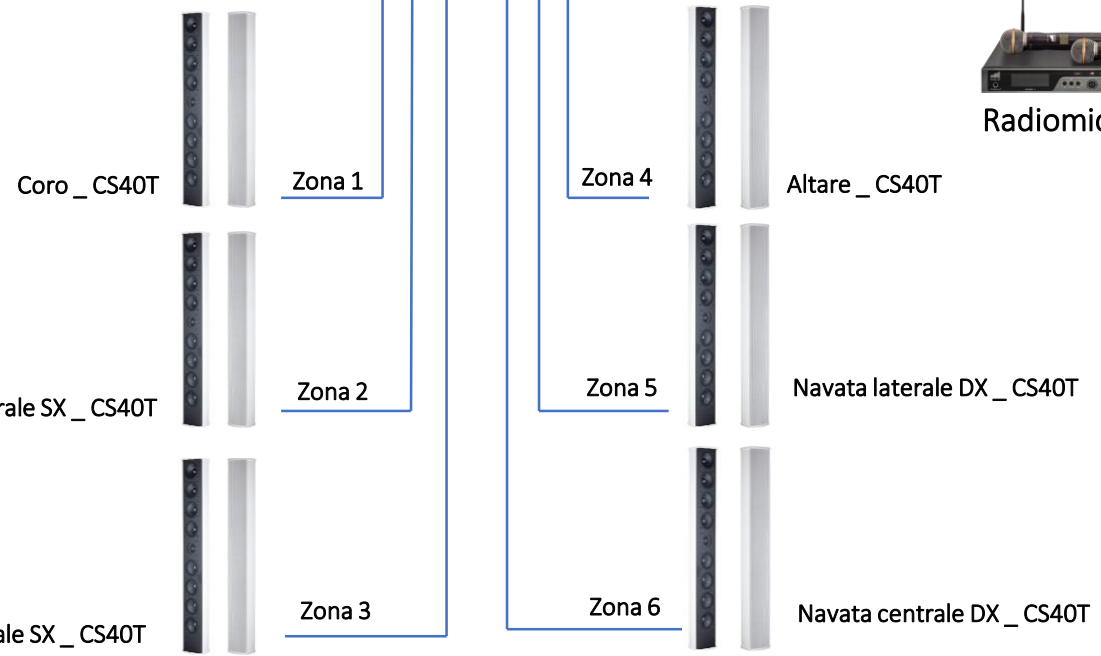

Radiomicrofono



GRM1
Registratore
Generatore di messaggi
evacuazione, allerta,
pubblicità

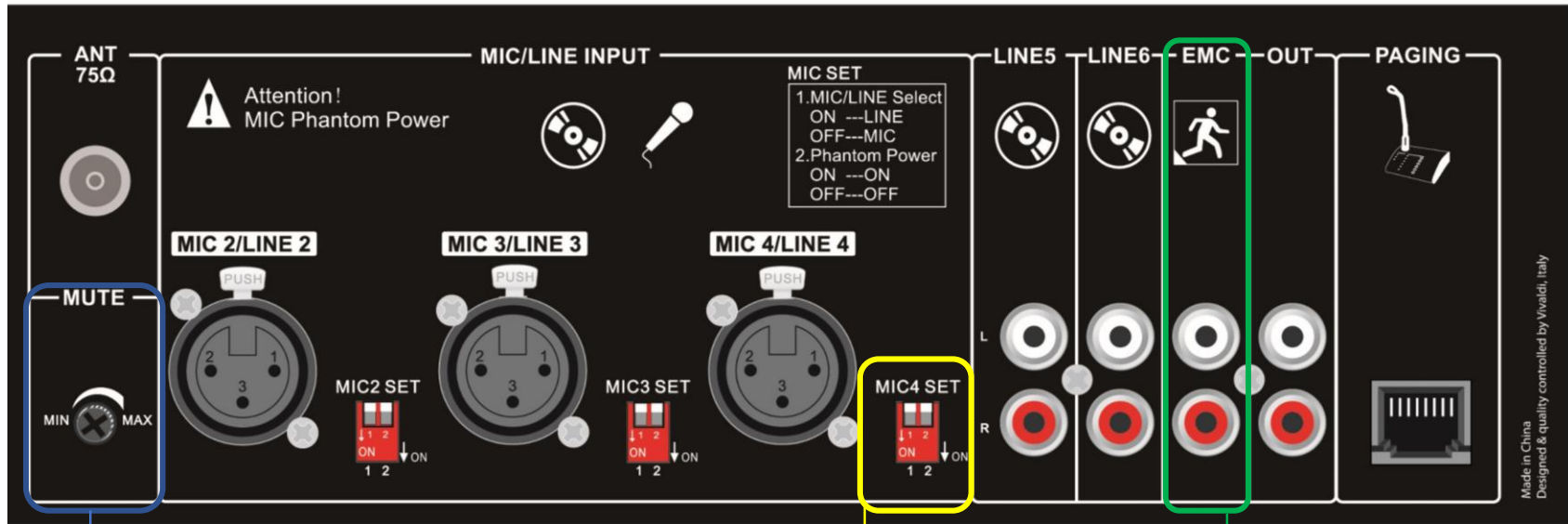

Regolazione volume musica di sottofondo quanto MIC o TEL attivi in modalità priority

DEEP SWITCH
Per la selezione di MIC/Linea e Phantom ON/OFF



Registratore
Generatore di messaggi
evacuazione, allerta,
pubblicità

MS matrici mixer amplificate, 2 potenze

MS6060BT 6 zone x 60W ognuna
 MS6120BT 6 zone x 120W ognuna

regolazioni volumi indipendenti sulle 6 zone
 scelta e gestione sorgenti indipendenti da ogni zona
 messaggi generali, selettivi o gruppi di zone tramite BS6



Alimentazione 220-240 Vca

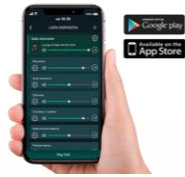

Cavo 75 Ω
Collegare all'antenna TV
per la ricezione DAB e FM

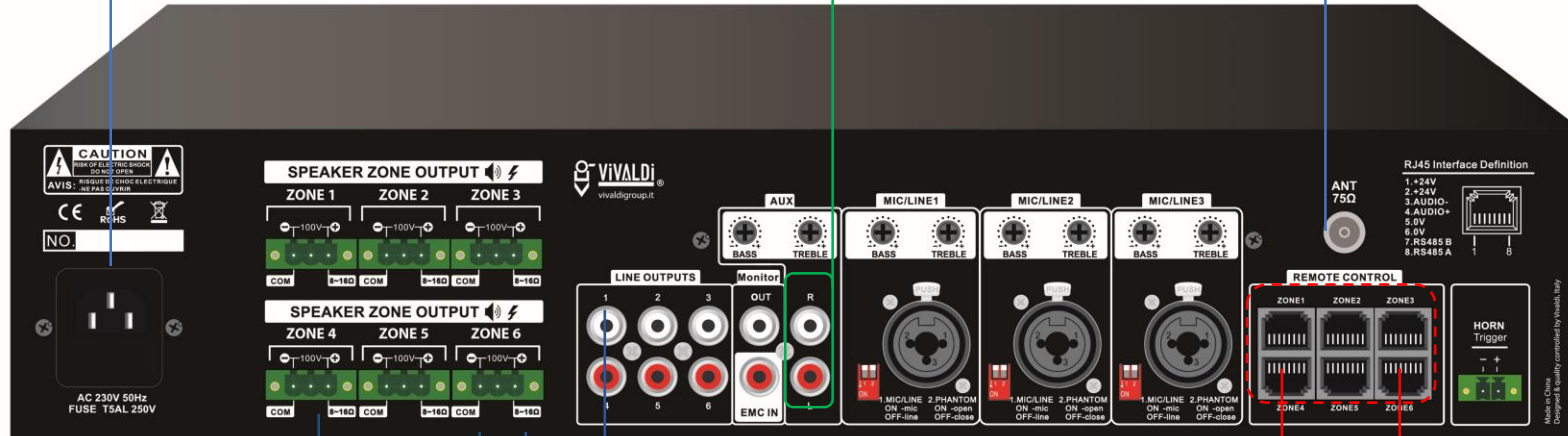

BS6
messaggi generali,
selettivi o gruppi di zone

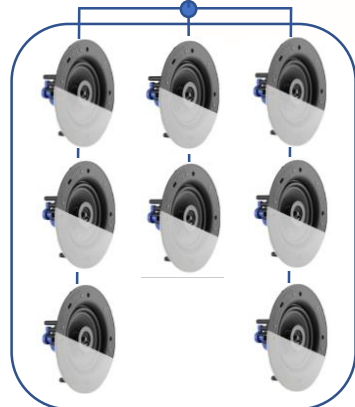

Zone comuni
ROUND13TF



Zona 2 _ spinning
CR1 + SOUND12



Zona 3 _ aerobica
CR1 + SOUND8



Zona 4 _ danza
CR1 + SOUND12A + SUB15A

Note: ogni matrice MS ha 6 connettori RJ45 per collegare al massimo 6 dispositivi CR1 o BS6.

FLORA16T esempio di collegamenti a 100V

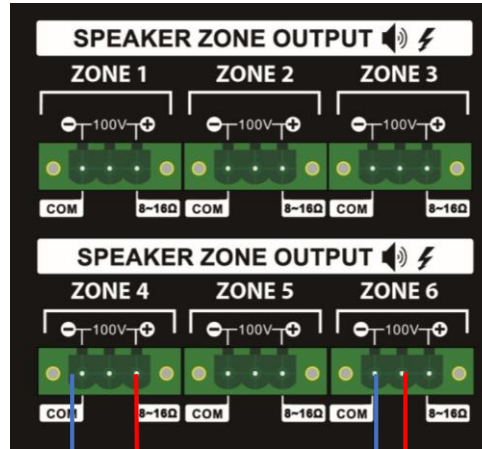
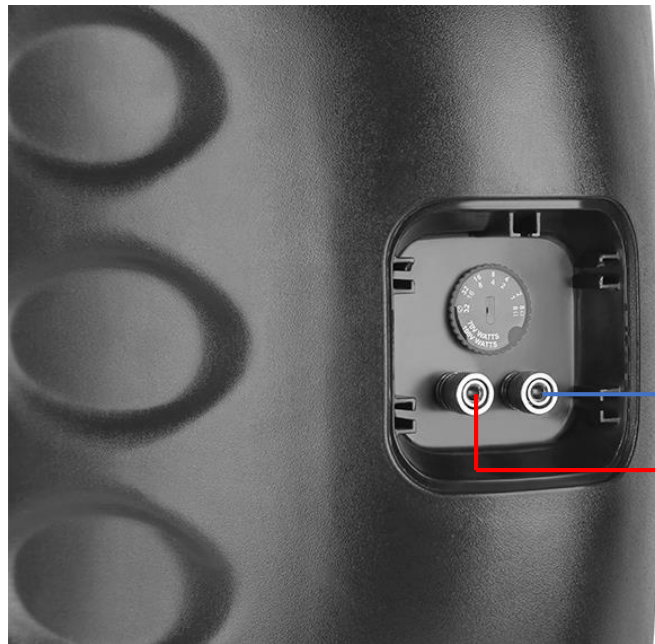

SOUND8 esempio di collegamenti a 8 Ω

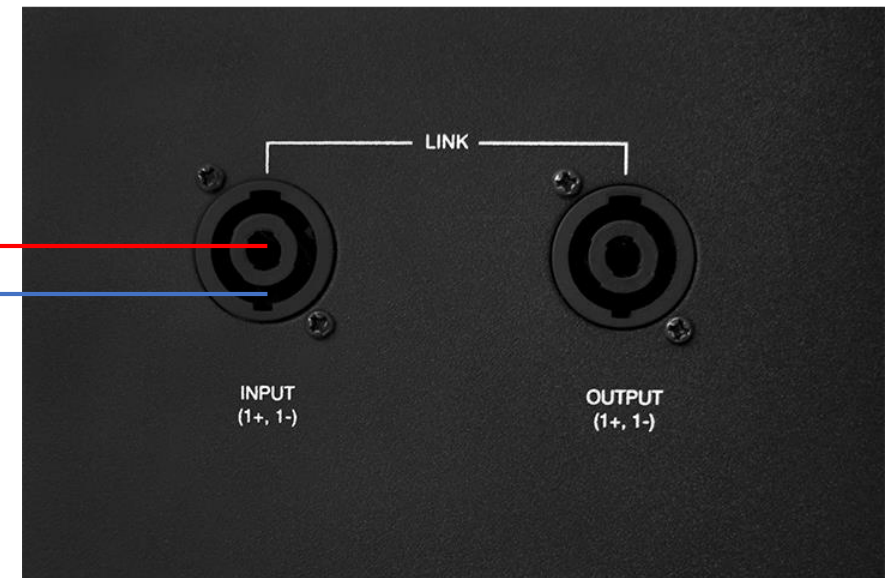



PMA2240

estensione di potenza



SOUND12A

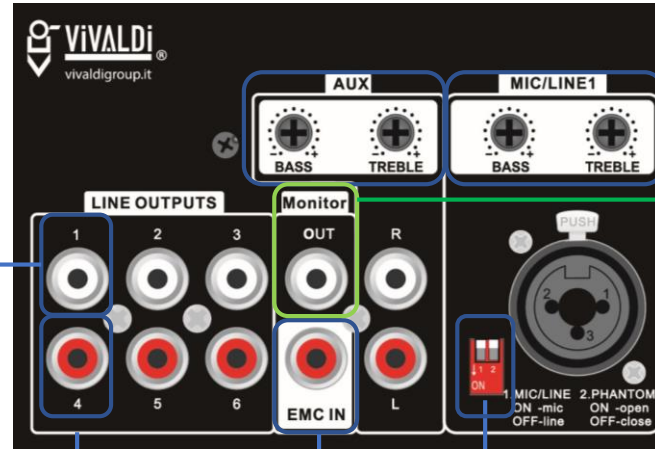

CONTROLLI DI TONO
(SORGENTI)

USCITA PER DIFFUSORE
MONITOR, ATTIVO

SELETTORE ALIMENTAZIONE PHANTOM MICROFONO

INGRESSO PRIORITARIO PER MESSAGGI
DI SERVIZIO, PUBBLICITARI O DI EMERGENZA

USCITA PER DIFFUSORI ATTIVI

CR1
 CONTROLLO TOUCH
 REMOTO DI ZONA
 CON BLUETOOTH INTEGRATO + LINE IN

▲ ▼ SELEZIONE SORGENTI

- + CONTROLLI DI VOLUME

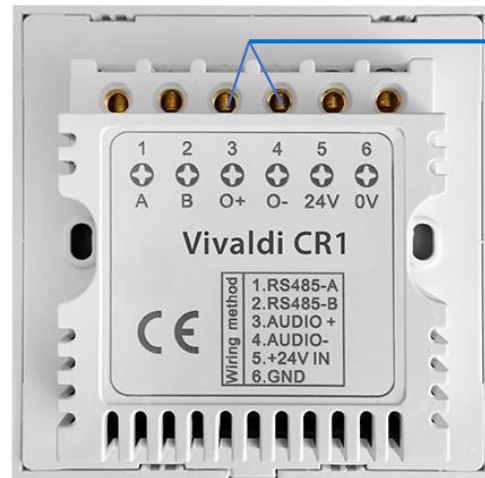
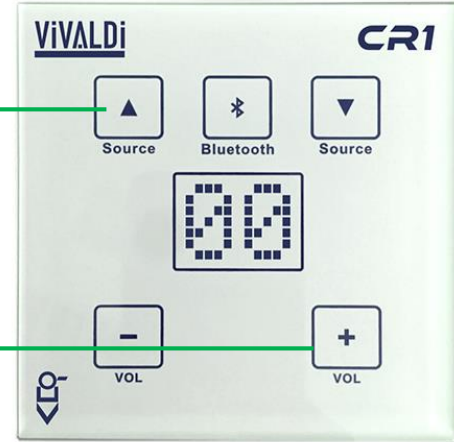

Cavo 75 Ω
 Collegare all'antenna TV
 per la ricezione DAB e FM

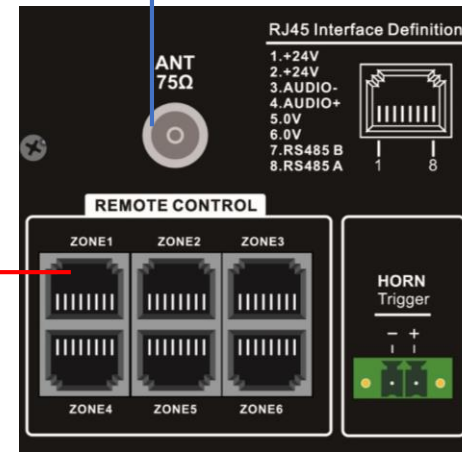

AUXIN
 INGRESSO DI LINEA PRIORITARIO



Quando proporre soluzioni a 100V?

Quando nell'ambiente vi è un elevato numero di diffusori.

Mai in contesti civili.

Il cablaggio è semplice. Un'unica linea in ogni zona.

Serie MA ideali per negozi o terziario.

Amplificatori monozona con sorgenti integrate, le stesse del Giove FREE.

Soluzione compatta ed economica.

Serie MZ da proporre quando il cliente necessita la regolazione volumi indipendente sulle zone (es. ristorante con 6 zone e 6 volumi differenti).

All'interno dello chassis c'è un unico amplificatore pertanto la sorgente sonora scelta, tra le 5 integrate, sarà la stessa in tutto l'ambiente.

Serie MS da proporre quando il cliente necessita di musiche e volumi differenti ed indipendenti su ogni zona.

All'interno dello chassis ci sono 6 diversi amplificatori da 60W o da 120W.



TIPICAL APPLICATION

Nuovo Mixer **M12X2BT**

Mixer 13 canali, 2 uscite indipendenti. Dotato di registratore USB e sorgenti Bluetooth + USB.

- 8Ch COMBO (bil.) XLR/JACK Mic/Linea con Phantom escludibile.
- 2Ch PIN Linea Stereo.
- 2x porta USB (1 per registrazioni/riproduzioni, 1 per riproduzioni).
- 1x Bluetooth.
- 2x out XLR (bil.) con toni e volumi indipendenti.
- 1x out REC PIN.
- Priority On-Off.
- Controllo toni alti/bassi.

IDEALE PER PICCOLE SALE RIUNIONI O P.A.

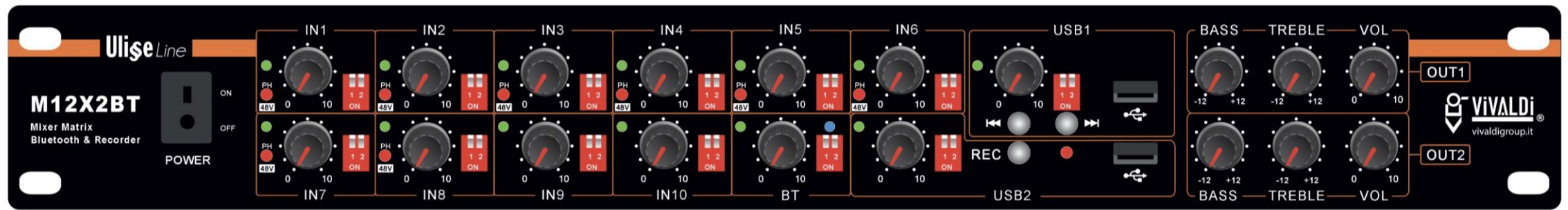

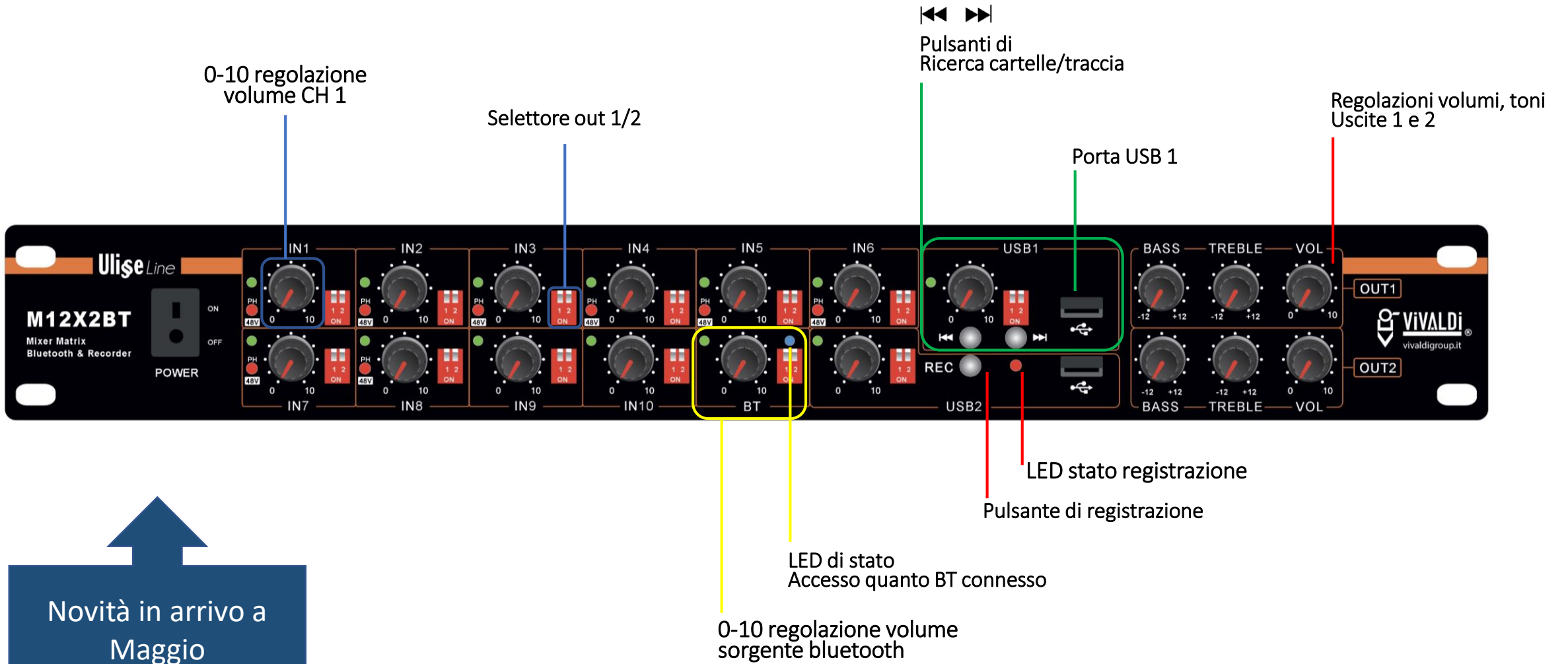

Novità in arrivo a Maggio

Mixer M12X2BT

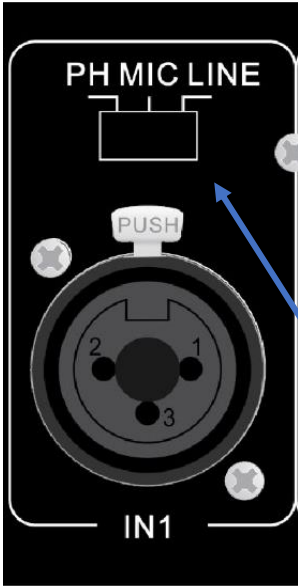

PH ingresso microfonico + Phantom
MIC ingresso microfonico
LINE ingresso di linea

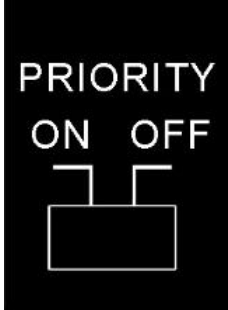

Priority ON: su CH 1 e CH 2
Priority OFF: mixer puro

