

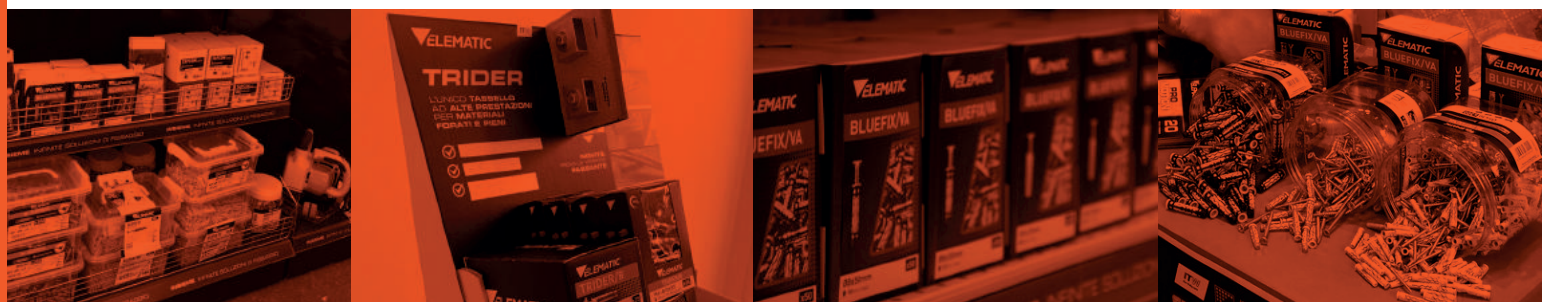

Soluzioni espositive

V02/2024

Soluzioni espositive modulari
per il **punto vendita**



A black and white photograph of a man in a warehouse. He is wearing a dark vest over a light-colored t-shirt and is holding a large cardboard box. The box has the 'ELEMATIC' logo on it, which consists of a stylized 'E' inside a triangle followed by the word 'ELEMATIC'. The background shows tall shelves filled with various products, including cans and boxes. The overall tone is professional and industrial.

INSIEME // // // // //

per creare valore

Punti vendita vincenti!

Mettere il **cliente al centro** significa avere il focus sui suoi bisogni e lavorare per soddisfarli.

Ecco perchè esperienza e servizio sono le parole chiave per offrire **soluzioni espositive che si adattano** alle **strategie del punto vendita** per dare la **massima visibilità** ai prodotti e **aiutare nella scelta** il consumatore finale.



Esposizioni personalizzate

Offriamo soluzioni custom per realizzare assortimenti in base alle **esigenze specifiche del Cliente**, integriamo nel punto vendita strumenti di **comunicazione** che permettono al consumatore finale di orientarsi e conoscere i vantaggi dei prodotti esposti.

Digitalizzazione al servizio del cliente

Grazie alla digitalizzazione dei processi **semplifichiamo l'esperienza di acquisto** per velocizzarla e renderla agevole migliorando il servizio pre e post vendita.

Sviluppiamo e personalizziamo **contenuti per supportare i nostri partner** attraverso le piattaforme digitali.



PARETE ESPOSITIVA

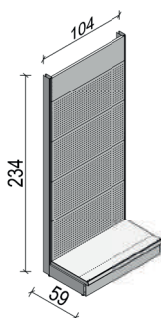
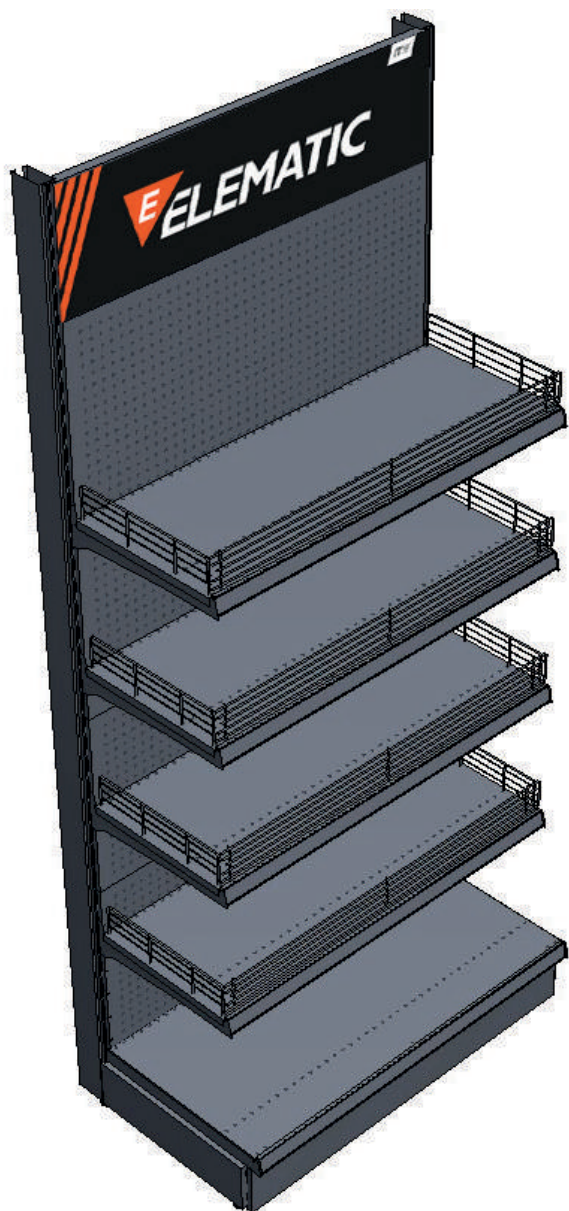

Espositore metallico da pavimento, a sistema modulare, pensato per rispondere a molteplici tipologie di allestimento

MODULARE

possibilità di affiancare più pareti espositive soddisfacendo le esigenze di spazio del proprio punto vendita

PRATICO

gli accessori dell'espositore possono essere personalizzati a seconda dei prodotti scelti. Ripiani e ganci possono essere spostati sull'intero espositore, anche in un secondo momento

VELOCE

il montaggio dell'espositore è rapido e semplice

SOLIDO

la struttura metallica allestita risulta affidabile per carico e longevità

TESTATA MAGNETICA

niente più adesivi! Un fissaggio comodo, di facile applicazione e riposizionabile infinite volte

EXCEL > scarica la composizione esempio



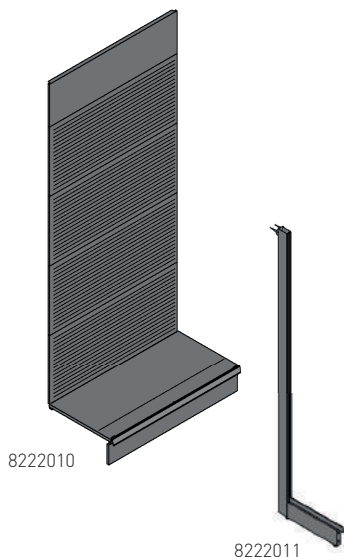

PARETE ESPOSITIVA DA PAVIMENTO - 1 METRO

Descrizione	Dimensioni (cm)	Conf. (pz)	Codice
EXPO METAL PERIMETRALE			
Corpo espositore composto da:			
n. 1 schienale liscio (testata) n. 4 schienali forati n. 1 ripiano base 50 cm con porta prezzo n. 1 zoccolo frontale	100 x 234 h x 50 p	1	8222010
ATTENZIONE: per completare 1 parete espositiva vanno aggiunti nr. 2 MONTANTE EXPO METAL 234H GRIGIO (COD. 8222011)			
MONTANTE EXPO METAL 234H GRIGIO 1 piantana + 1 base per parete espositiva	234 h	1	8222011

ACCESSORI PER PARETE ESPOSITIVA DA PAVIMENTO - 1 METRO

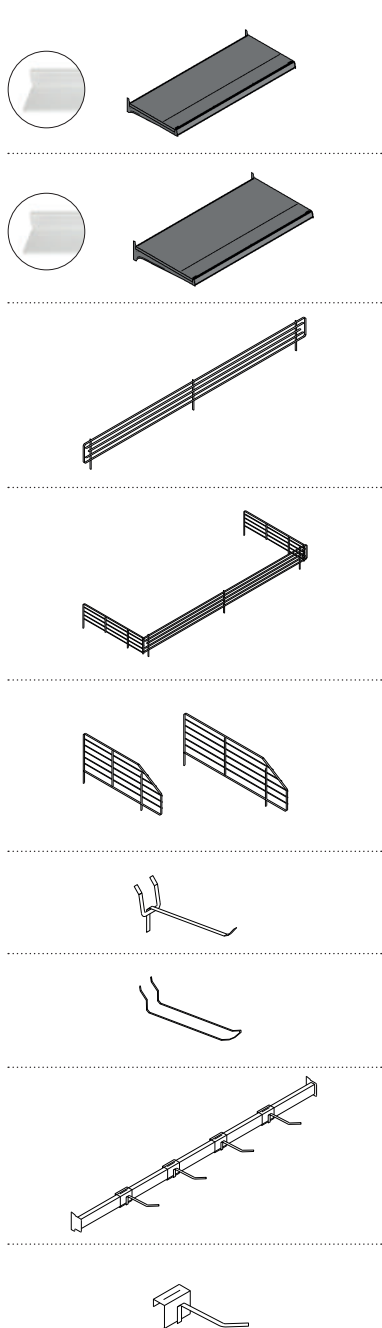

Descrizione	Dimensioni (cm)	Conf. (pz)	Codice
MENSOLA EXPO 40 x 100 + 2 REGGI + PORTAPREZZO	100 x 40 p	1	8222016
MENSOLA EXPO 50 x 100 + 2 REGGI + PORTAPREZZO	100 x 50 p	1	8222017
GRIGLIA FRONTALE 100 x 8H	100 x 8 h	1	8222018
KIT 1 GRIGLIA FRONTALE + 2 DIVISORI LATERALI 40 X 8H	100 x 8 h x 40 p	1	8222019
KIT 1 GRIGLIA FRONTALE + 2 DIVISORI LATERALI 50 X 8H	100 x 8 h x 50 p	1	8222020
DIVISORIO TRAPEZOIDALE 40 x 16H	16 h x 40 p	1	8222021
DIVISORIO TRAPEZOIDALE 50 x 16H	16 h x 50 p	1	8222022
KIT 10 GANCI SINGOLI	15 cm	10	8222023
KIT 10 GANCI DOPPI	17 cm	10	8222024
KIT 1 BARRA PORTAUTENSILI 100 + 4 GANCI	100 p	1	8222025
KIT 4 GANCI PER BARRA	17 cm	4	8222026

GONDOLA BIFACCIALE

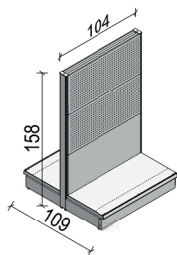
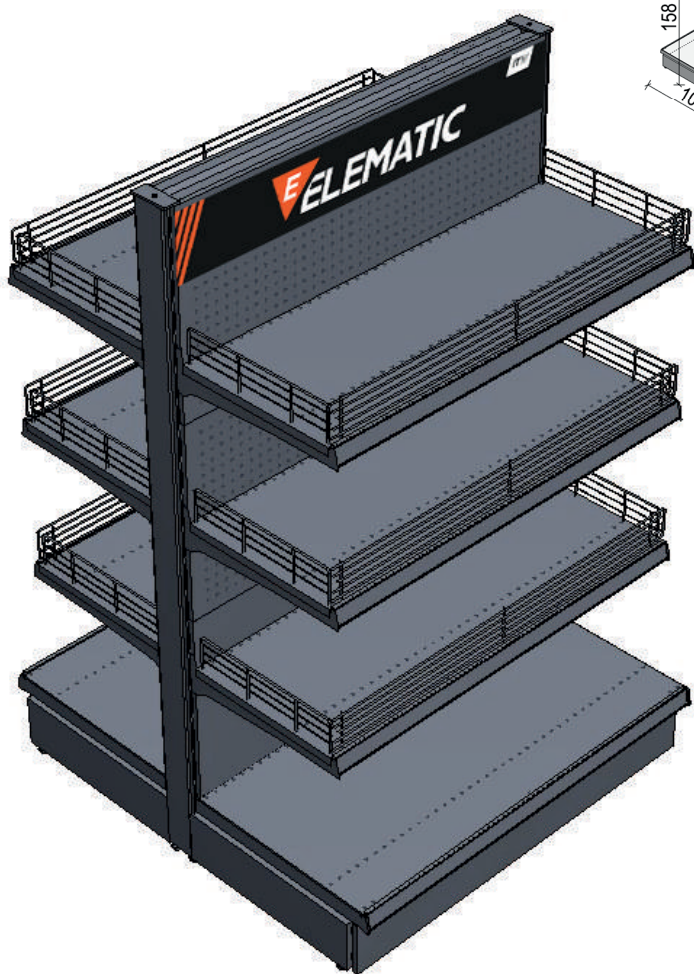

Gondola metallica, a sistema modulare: elemento espositivo centrale, grande attrazione

ESPOSIZIONE BIFACCIALE

Le gondole espositive sono elementi ideali come **arredamento centrale all'interno del negozio**, con un'esposizione bifacciale, quindi **duplice**.

VISIBILITÀ E INFORMAZIONE

Sono un'ottima soluzione per mettere in evidenza i prodotti novità o ad alta rotazione e informare il cliente grazie al **merchandising, a didattiche e al materiale informativo**.

OTTIMIZZAZIONE SPAZI

La facilità di personalizzazione e integrazione e di questa struttura nell'ambiente di vendita (zone centrali o angolari, all'entrata o accanto alla cassa) **favorisce l'ampliamento dell'offerta e la praticità per il consumatore**.



GONDOLA ESPOSITIVA BIFACCIALE - 1 METRO

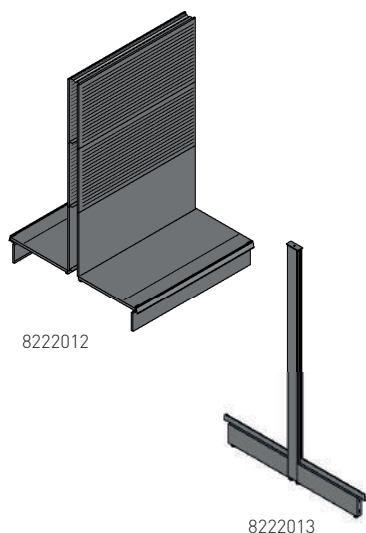

Descrizione	Dimensioni (cm)	Conf. (pz)	Codice
GONDOLA BIFACCIALE Corpo espositore composto da: n. 2 schienali lisci n. 4 schienali forati n. 2 ripiano base 50 cm con porta prezzo n. 2 zoccoli frontali	100 x 158 h x 109 p	1	8222012
ATTENZIONE: per completare 1 gondola bifacciale vanno aggiunti nr. 2 MONTANTE GONDOLA 158H (COD. 8222013)			

MONTANTE GONDOLA 158H CON DUE BASI GRIGIO	158 h	1	8222013
---	-------	---	----------------

ACCESSORI PER GONDOLA

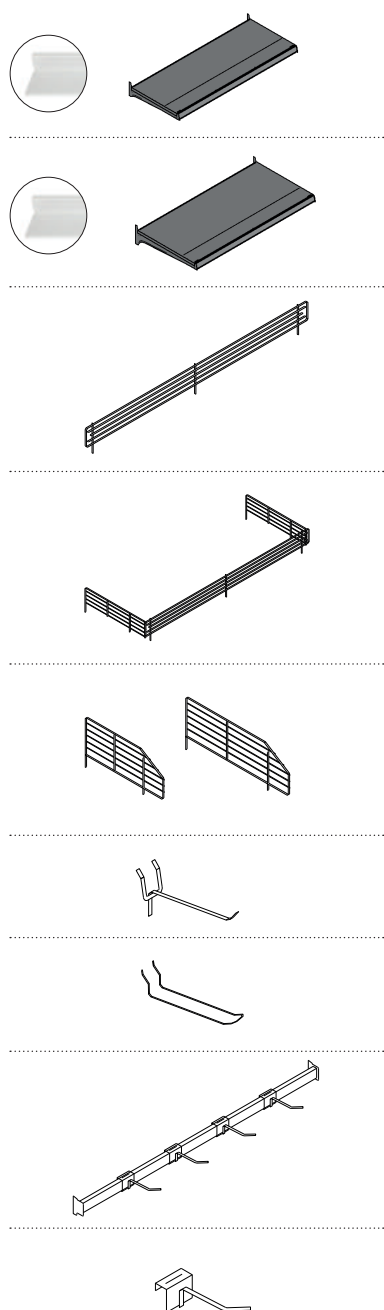

Descrizione	Dimensioni (cm)	Conf. (pz)	Codice
MENSOLA EXPO 40 x 100 + 2 REGGI + PORTAPREZZO	100 x 40 p	1	8222016
MENSOLA EXPO 50 x 100 + 2 REGGI + PORTAPREZZO	100 x 50 p	1	8222017
GRIGLIA FRONTALE 100 x 8H	100 x 8 h	1	8222018
KIT 1 GRIGLIA FRONTALE + 2 DIVISORI LATERALI 40 X 8H	100 x 8 h x 40 p	1	8222019
KIT 1 GRIGLIA FRONTALE + 2 DIVISORI LATERALI 50 X 8H	100 x 8 h x 50 p	1	8222020
DIVISORIO TRAPEZOIDALE 40 x 16H	16 h x 40 p	1	8222021
DIVISORIO TRAPEZOIDALE 50 x 16H	16 h x 50 p	1	8222022
KIT 10 GANCI SINGOLI	15 cm	10	8222023
KIT 10 GANCI DOPPI	17 cm	10	8222024
KIT 1 BARRA PORTAUTENSILI 100 + 4 GANCI	100 p	1	8222025
KIT 4 GANCI PER BARRA	17 cm	4	8222026

TESTATA DI GONDOLA

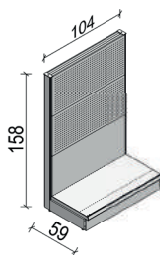
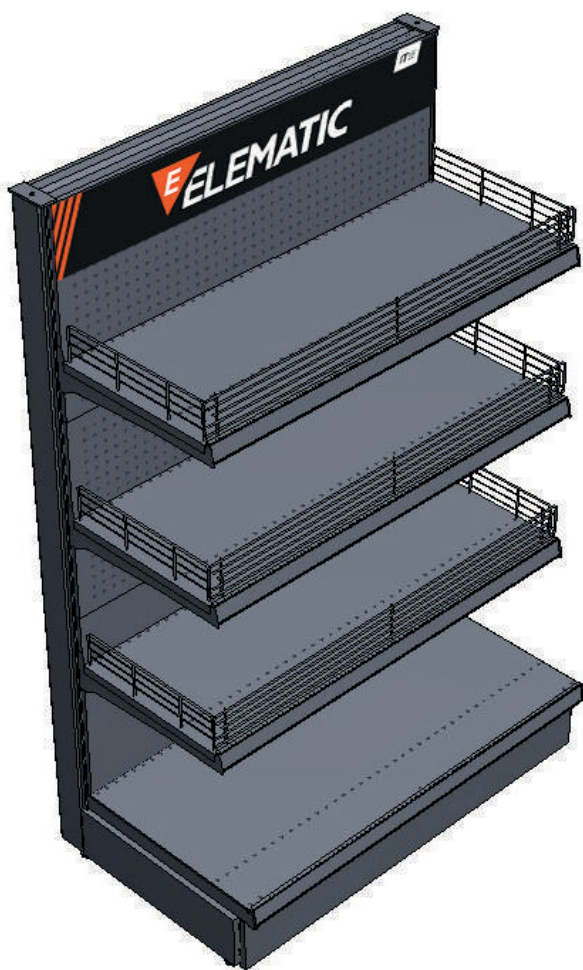

Gondola metallica, a sistema modulare da posizionare in testata

PUNTO DI ATTRAZIONE

La testata di gondola, solitamente posizionata in punti strategici, permette **maggiore attrazione dal cliente**.

Le gondole, diversamente dalle scaffalature espositive perimetrali, mettono in mostra **prodotti** a cui si voglia dare **maggiore evidenza**, generalmente sono utilizzate per:

- Promozioni
- Novità di prodotto
- Prodotti focalizzati al tipo di end-user

POSIZIONE STRATEGICA

Posizionata accanto al bancone è una leva importante perché è proprio in questo spazio che si individuano gli stimoli che più di altri **attivano l'interesse** nei confronti di un prodotto e sviluppano, nell'acquirente, azioni decisionali per l'**esperienza di acquisto**.

EXCEL > scarica la composizione esempio



TESTATA GONDOLA ESPOSITIVA - 1 METRO

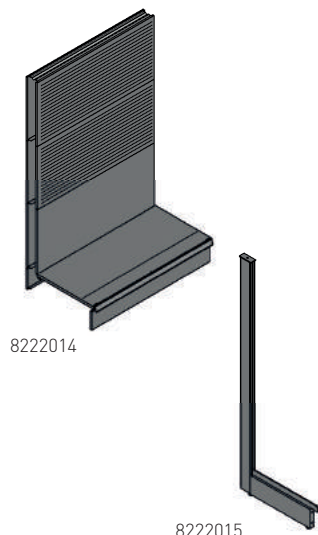

Descrizione	Dimensioni (cm)	Conf. (pz)	Codice
GONDOLA TESTATA			
Corpo espositore composto da:			
n. 1 schienale liscio n. 2 schienali forati n. 1 ripiano base 50 cm con porta prezzo n. 1 zoccolo frontale	100 x 158 h x 50 p	1	8222014
ATTENZIONE: per completare 1 gondola bifacciale vanno aggiunti nr. 2 MONTANTE GONDOLA TESTATA (COD. 8222015)			

MONTANTE GONDOLA TESTATA 158H CON UNA BASE GRIGIO	158 h	1	8222015
--	-------	---	----------------



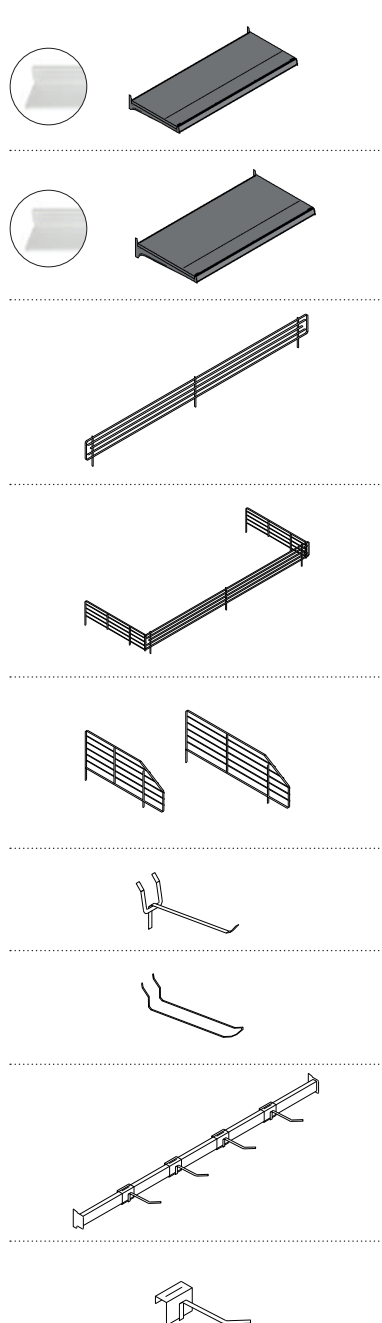

ACCESSORI PER GONDOLA





Descrizione	Dimensioni (cm)	Conf. (pz)	Codice
MENSOLA EXPO 40 x 100 + 2 REGGI + PORTAPREZZO	100 x 40 p	1	8222016
MENSOLA EXPO 50 x 100 + 2 REGGI + PORTAPREZZO	100 x 50 p	1	8222017
GRIGLIA FRONTALE 100 x 8H	100 x 8 h	1	8222018
KIT 1 GRIGLIA FRONTALE + 2 DIVISORI LATERALI 40 X 8H	100 x 8 h x 40 p	1	8222019
KIT 1 GRIGLIA FRONTALE + 2 DIVISORI LATERALI 50 X 8H	100 x 8 h x 50 p	1	8222020
DIVISORIO TRAPEZOIDALE 40 x 16H	16 h x 40 p.	1	8222021
DIVISORIO TRAPEZOIDALE 50 x 16H	16 h x 50 p.	1	8222022
KIT 10 GANCI SINGOLI	15 cm	10	8222023
KIT 10 GANCI DOPPI	17 cm	10	8222024
KIT 1 BARRA PORTAUTENSILI 100 + 4 GANCI	100 p.	1	8222025
KIT 4 GANCI PER BARRA	17 cm	4	8222026

TESTATA ESPOSITORI METRO

TESTATA ALTA PER PARETE ESPOSITIVA PERIMETRALE H.28,8

Descrizione	Dimensioni (cm)	Conf. (pz)	Codice
 TESTATA MAGNETICA PERIMETRALE ELEMATIC	99 x h.28,8	1	8222029
 TESTATA MAGNETICA PERIMETRALE SPIT	99 x h.28,8	1	8222030
 TESTATA MAGNETICA PERIMETRALE ELEMATIC SPIT	99 x h.28,8	1	8222031
 TESTATA MAGNETICA PERIMETRALE SPIT PASLODE	99 x h.28,8	1	8222032

Descrizione	Dimensioni (cm)	Conf. (pz)	Codice
 LIGHTBOX ELEMATIC KIT TESTATA RETROILLUMINATA Cornice metallica con supporto in telo con logo stampato da applicare in sostituzione all'ultimo schienale liscio, comprensivo di illuminazione LED e 3 m di cavo. su richiesta	100 x h.29	1	8222033
 LIGHTBOX SPIT KIT TESTATA RETROILLUMINATA su richiesta	100 x h.29	1	8222040

Disponibilità: 3 settimane dalla conferma ordine.





TESTATA BASSA PER GONDOLA H.15

Descrizione	Dimensioni (cm)	Conf. (pz)	Codice
TESTATA MAGNETICA PER GONDOLA ELEMATIC	99 x h.15	1	8222034
TESTATA MAGNETICA PER GONDOLA SPIT	99 x h.15	1	8222035
TESTATA MAGNETICA PER GONDOLA SPIT / PASLODE	99 x h.15	1	8222036

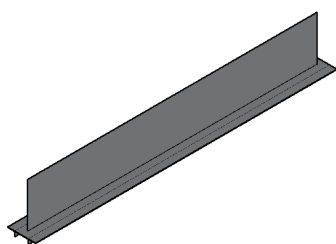

Descrizione	Dimensioni (cm)	Conf. (pz)	Codice
KIT TESTATA ESTERNA GONDOLA BIFACCIALE Accessorio porta testata godola metallico da applicare sopra la struttura espositiva.	100 x h.15	1	8222039

NB. l'ordine si completa aggiungendo nr. 2 testate magnetiche gondola vedi codici sopra

BANDA PORTAPREZZI PER ESPOSITORE E GONDOLA



Descrizione	Dimensioni (cm)	Conf. (pz)	Codice
BANDA CARTA PORTAPREZZI ELEMATIC	99 x h.3,5	1	8222037
BANDA CARTA PORTAPREZZI ELEMATIC-SPIT	99 x h.3,5	1	8222038
BANDA MACROFAMIGLIA PRODOTTI	99 x h.3,5	1	su richiesta

CARTELLINI FINE CORSA PRODOTTI



Descrizione	Dimensioni (cm)	Conf. (pz)	Codice
FINE CORSA APPENDIBILI ELEMATIC SPIT PASLODE	9x14 cm	-	8221438
FINE CORSA APPENDIBILI ELEMATIC	9x14 cm	-	8221440



Descrizione	Dimensioni (cm)	Conf. (pz)	Codice
CARTELLINO FINE CORSA PRODOTTI da porre sulla barra portaprezzo con le informazioni del prodotto e rimando a sito tramite QR	3,5 x 7	-	



Descrizione	Dimensioni (cm)	Conf. (pz)	Codice
CARTELLINO INFO ATTREZZO da porre sulla tasca magnetica con le informazioni del prodotto e rimando a sito tramite QR	12,5 x 6,5 cm	-	
TASCA MAGNETICA ORIZZONTALE per cartellino attrezzo	13x7,3 cm	-	8222041

ACCESSORI COMUNICAZIONE

DIDATTICHE APPENDIBILI



Descrizione	Dimensioni (cm)	Conf. (pz)	Codice
BRACCETTO MAGNETICO porta didattica	12 x 31	1	016950
PORTA DEPLIANT AGGANCIABILE METALLICO per depliant 10x21 cm	13 x 12	1	8222028



SEDE LEGALE

ITW Construction Products Italy srl

Viale Regione Veneto 5 35127 Padova Z.I. (Pd) - Italy

SEDE OPERATIVA

Via Lombardia, 10 30030 Cazzago di Pianiga (Ve) - Italy

T. (+39) 041 51 35 511

F. (+39) 041 51 35 568

SEDI PRODUTTIVE

Fascette di cablaggio:

Via Edison, 23 35010 Cadoneghe (Pd) Italy

Sistemi di fissaggio:

Viale Regione Veneto, 5 35127 Padova Z.I. (Pd) Italy

info@itw-italy.com

www.itw-italy.com

